

zasuwy klinowe

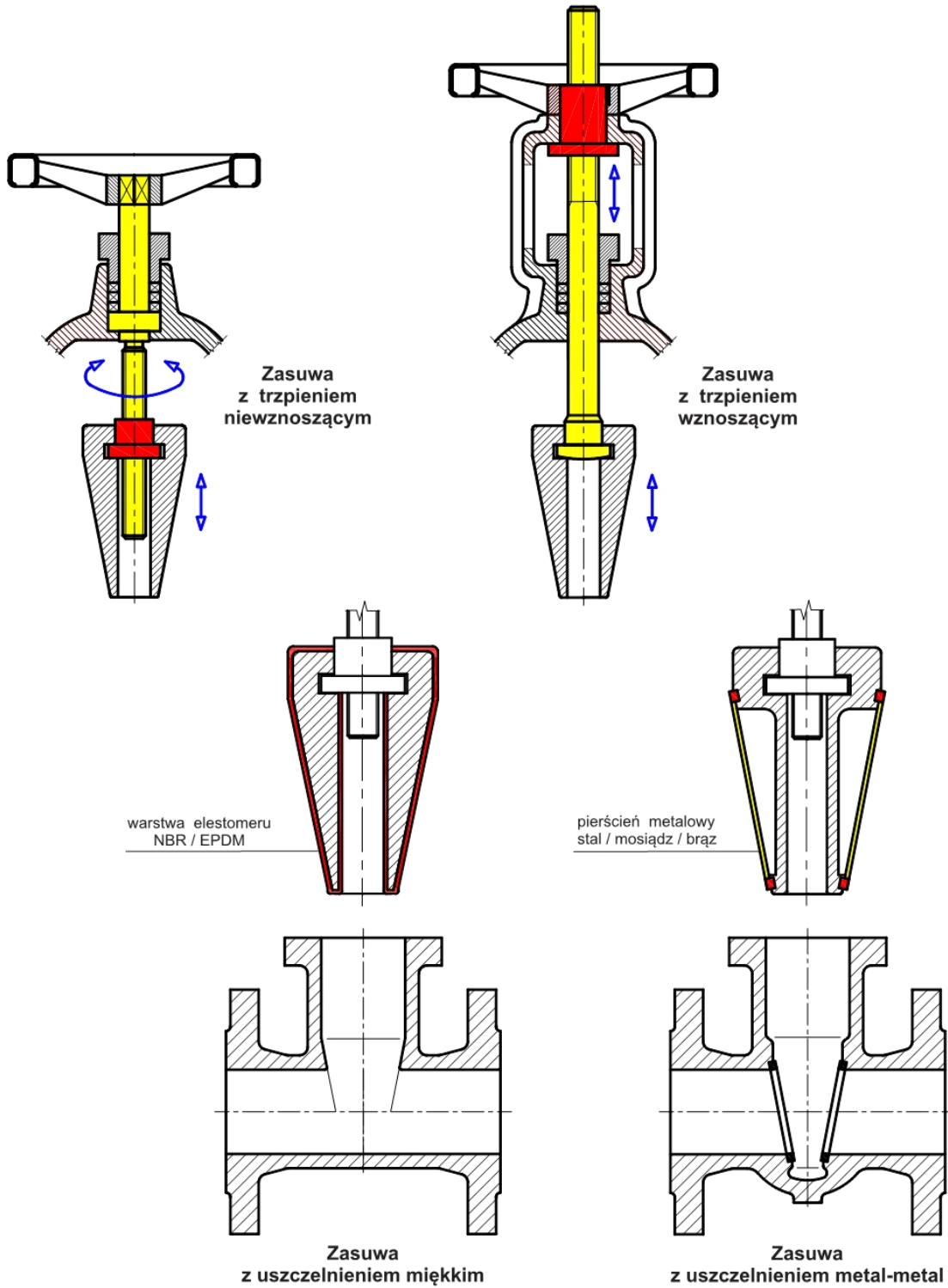

pozycje montażowe zasuw klinowych

rurociąg poziomy

Zasuw pierścieniowe metal-metal:

zasuw żeliwne \leq DN200 kąt α = max. 90°
 = DN250 kąt α = max. 45°
 $>$ DN300 kąt α = 0°

zasuw stalowe \leq DN350 kąt α = max. 90°
 = DN400 kąt α = max. 45°
 $>$ DN500 kąt α = 0°

Zasuw miękkouszczelnione:

\leq DN100 kąt α = max. 90°
 = DN150 kąt α = max. 45°
 $>$ DN200 kąt α = 0°

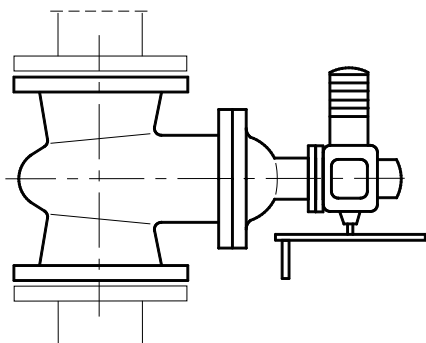
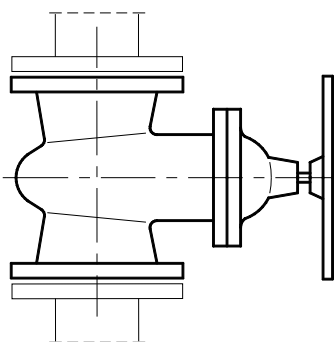
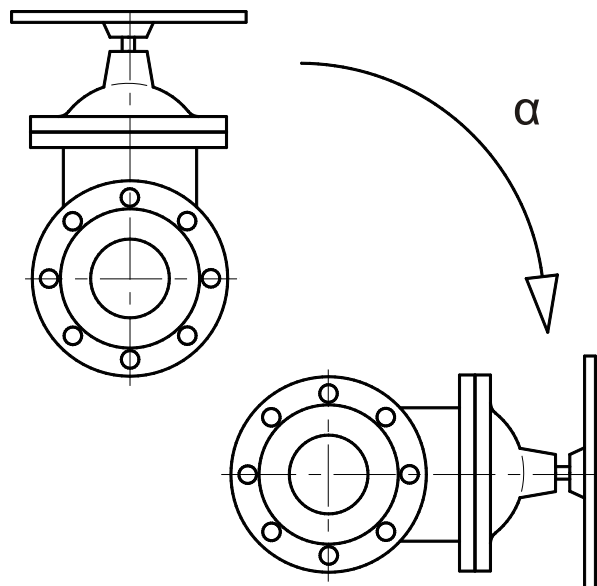

rurociąg pionowy

dopuszczalny montaż w pozycji poziomej - leżącej

Zasuw pierścieniowe metal-metal:

zasuw żeliwne \leq DN300
 zasuw stalowe \leq DN400

Zasuw miękkouszczelnione: \leq DN250

w przypadku pozycji montażowej poziomej - leżącej
 napędy należy podierać lub podwieszać :
 - zawsze w przypadku dużej masy napędu
 - dla zasuw z trzpieniem wznoszącym

Zasuw wielkogabarytowe należy montować tylko :
 na rurociągach poziomych, w pozycji pionowej, kółkiem / napędem do góry.